

Travaux Dirigés**Objectifs :**

A partir d'un dessin d'ensemble, être capable :

- de comprendre le fonctionnement
- de définir les mouvements des pièces
- de définir les ajustements nécessaires au fonctionnement
- de définir les cotes associées aux ajustements

Éléments utilisés :

- Cours
- abaques

Leçons préalables :

- Cotation tolérancée

Travail demandé :

Après avoir étudié le fonctionnement de la perforatrice, indiquer sur le dessin d'ensemble les ajustements assurant la fonction requise.

Choisir les ajustements de manière cohérente.

Sur le dessin éclaté, définir complètement les cotes correspondant aux ajustements choisis.

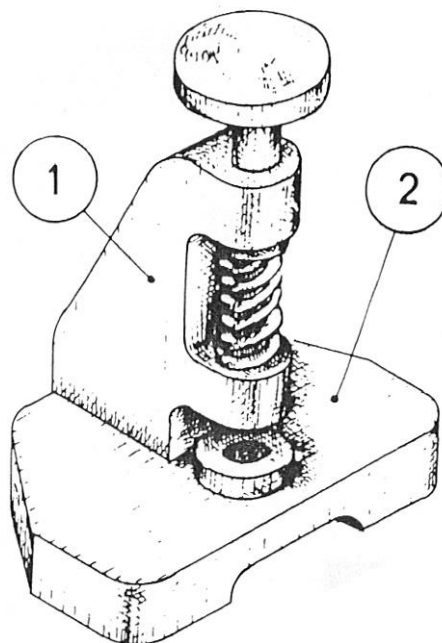

TD n°4 - Cotation tolérancée

